

АКТ ВИКОНАНИХ РОБІТ ІЗ ЗАПУСКУ ТЕПЛОВОГО НАСОСА "ПОВІТРЯ-ВОДА"

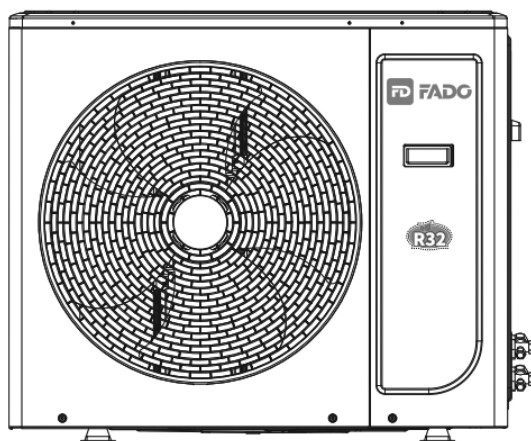
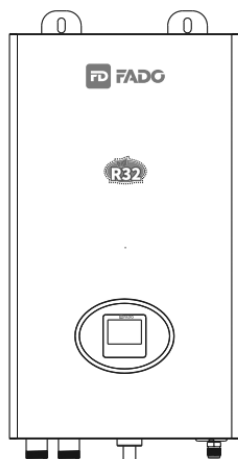

*Заявка на сервісний запуск.
Самостійний запуск ЗАБОРОНЕНО!

Залишаємо за собою право на зміни!

Внаслідок постійного технічного вдосконалення можливі незначні зміни у малюнках, функціональних рішеннях та технічних параметрах.

ГАРАНТІЙНІ ЗОБОВ'ЯЗАННЯ

Даний гарантійний талон підтверджує якість продукції та надає право на гарантійний ремонт та безкоштовну заміну дефектних компонентів. Всі умови гарантії мають дію у межах законодавства про захист прав споживачів та регулюються законодавством України.

Технічне обслуговування обладнання не входить до переліку робіт, що виконується в межах гарантійних зобов'язань.

Компанія залишає за собою право відмовитися від гарантійного ремонту у випадку недотримання нижчезазначених умов гарантії.

УМОВИ ГАРАНТІЇ

1. Гарантійний термін експлуатації теплових насосів торгової марки «Fado» складає 5 років з дня введення обладнання в експлуатацію за умови щорічного сервісного обслуговування (платна послуга). При цьому термін для монтажу та запуску обладнання не повинен бути більше 6-ти місяців від дати продажу товару.

2. Проходження технічного обслуговування є обов'язковим на протязі всього гарантійного терміну експлуатації теплового насосу.

Якщо споживач не дотримується цієї вимоги, гарантія дійсна протягом 12 календарних місяців із дня введення теплового насосу в експлуатацію.

3. Гарантійні зобов'язання виконуються тільки у випадку, якщо роботи з введення в експлуатацію були виконані представником уповноваженого сервісного центру, за умов наявності правильно заповненого гарантійного талону з зазначенням повної назви моделі, серійного номера виробу, дати продажу, чітких печаток фірми – продавця, а також повної інформації про компанію інсталятора з зазначенням ПІБ спеціаліста відповідального за проведення монтажних робіт, заповненого протоколу введення в експлуатацію.

4. Перед використанням даного обладнання рекомендуємо Вам ознайомитися з інструкцією по експлуатації.

5. Гарантія залишається дійсною лише за умови проведення сервісного обслуговування в уповноважених сервісних центрах. Вона не поширюється у разі несвоєчасного або повного ігнорування планового сервісного обслуговування обладнання.

6. Гарантія не поширюється на витратні матеріали, необхідні для проведення сервісного обслуговування.

7. Гарантія не розповсюджується у випадку, якщо заводське маркування або серійний номер пошкоджені, нерозбірливі, мають сліди переклеювання або відсутні на обладнанні.

8. Гарантія не розповсюджується у випадку порушення правил транспортування та зберігання обладнання.

9. Гарантія не розповсюджується у випадку використання обладнання не за призначенням.

10. Гарантія не поширюється у випадках внесення змін до конструкції обладнання або виконання будь-яких доробок, а також використання деталей,



комплектуючих, програмного забезпечення, витратних матеріалів, засобів для чищення чи матеріалів для промивки системи, які не передбачені нормативною документацією.

11. Гарантія не розповсюджується у випадку пошкодження обладнання споживачем або третьою стороною.

12. Гарантія не розповсюджується у випадку монтажу обладнання виконаного особами або організаціями, які не мають дозвільних документів на здійснення даного виду робіт.

13. Гарантія не розповсюджується у випадку ремонту / налагодження / пуску в експлуатацію обладнання не уповноваженими на те організаціями/особами. Якщо ви не знаєте свою сервісну компанію зверніться до дилера або на гарячу лінію за номером тел. 08 0030 30 29.

14. Гарантія не розповсюджується у випадку, якщо обладнання змонтоване з порушенням рекомендацій заводу-виробника, технічних норм та правил.

15. Гарантія не розповсюджується у випадку, якщо несправність обладнання викликана дією непереборних сил (пожежа, удар блискавки, затоплення, природні катаклізми і т.д.).

16. Гарантія не розповсюджується у випадку, якщо пошкодження обладнання викликане невідповідністю Державним стандартам параметрів живлення, телекомунікаційних, кабельних мереж, ненормованими коливаннями напруги та інші несправності ліній електроживлення, що призводить до характерних пошкоджень ланцюгів живлення, компонентів, контактів і компресорів.

17. Гарантія не розповсюджується, якщо обладнання експлуатується з порушенням умов використання, які вказані в інструкції з експлуатації.

18. Гарантія не розповсюджується у випадку, якщо є сліди стороннього втручання або була спроба несанкціонованого ремонту обладнання.

19. Гарантія не розповсюджується у випадку пошкодження обладнання заподіяного попаданням всередину виробу сторонніх предметів, хімічних засобів, рідини, пилу, комах, тощо.

20. Компанія ні за яких умов не несе відповідальності за будь-які збитки (включаючи всі, без винятку, випадки втрати прибутків, переривання ділової активності, втрати ділової інформації, або інших грошових втрат), пов'язаних з використанням або неможливістю використання проданого Обладнання (Товару).

21. Якщо під час роботи теплового насосу виникають будь-які помилки або збої, категорично забороняється самостійно перезавантажувати обладнання або намагатися усунути проблему власноруч. Такі дії можуть призвести до погіршення ситуації, пошкодження системи або втрати гарантії. негайно зверніться до авторизованої сервісної компанії, яка обслуговує ваш тепловий насос. У разі необхідності ви також можете отримати консультацію через гарячу лінію FADO.



ВВЕДЕННЯ В ЕКСПЛУАТАЦІЮ

(проведення пусконаладжувальних робіт)

1. Для введення теплового насосу в експлуатацію, споживачу необхідно звернутися в один з авторизованих сервісних центрів (далі –«АСЦ») або до іншої спеціалізованої організації, яка має відповідні дозволи на виконання відповідних робіт для залучення професійного фахівця.

2. Гарантія виробника дійсна при умові проведення пусконаладжувальних робіт АСЦ та при наявності заповненого «протоколу введення в експлуатацію».

3. Запуск обладнання проводиться лише за умови виконання наступних вимог:

- наявність відповідних відміток у гарантійному талоні, що міститься в керівництві з експлуатації теплового насоса.;
- правильне розміщення, монтаж та підключення обладнання відповідно до вимог заводу-виробника, а також чинних норм і правил.

4. Після завершення робіт із запуску обладнання фахівець зобов'язаний провести інструктаж користувача щодо правил безпечної та правильної експлуатації обладнання.

5. Компанія, яка виконала пусконаладжувальні роботи обладнання, бере на себе зобов'язання перед споживачем у обов'язі, передбаченому заводом-виробником та визначена цим актом.

6. Виконавець монтажних робіт, несе відповідальність за якість і правильність виконання монтажних робіт (згідно з проектом та інструкцією заводу-виробника), а також за якість використаних матеріалів.

7. Даний гарантійний талон поширюється на теплові насоси торгової марки FADO.

ГАРАНТІЙНИЙ РЕМОНТ ОБЛАДНАННЯ

Гарантійні зобов'язання передбачають безкоштовне постачання запчастин, що вийшли з ладу, а також безкоштовне виконання ремонтних робіт з їх встановлення. При цьому транспортні витрати оплачує Замовник.

Перед першим запуском обладнання необхідно перевірити правильність монтажу. Перевірка проводиться за наступними групами:

1. Електрика

1.1. Автоматичний вимикач із часострумовою характеристикою «В» з номіналом не вище

NTS08	NTS10	NTS12	NTS12F3	NTS16F3
32 А	32 А	40 А	40А	40 А

1.2 Наявність УЗВ з номіналом не нижче за автоматичний вимикач і диференційним струмом відключення 30 мА.

1.3 Січення жил кабелів підключення відповідає наступним вимогам:

	Окреме живлення зовнішнього блоку	Окреме живлення внутрішнього блоку	Спільне живлення	Сигнальний кабель
NTS08/ NTS10	3x4 мм ²	3x4 мм ²	3x10 мм ²	2x0,5 мм ²
NTS12	3x6 мм ²	3x4 мм ²	3x10 мм ²	екранована вита пара
NTS16F3/NTS12F3	5x4 мм ²	5x6 мм ²	5x6 мм ²	
<i>Відстань між силовими та сигнальними проводами не менше 300 мм.</i>				



1.4. У випадку використання каскаду з однофазних ТН, треба приєднувати їх до різних фаз.

1.5. Реле контролю напруги повинно мати налаштування *195-253 В* для однофазного живлення та *323-437 В* для трифазного живлення.

1.6. Затяжка болтів всіх клем повинна відповідати інструкції електроапаратів.

1.7. Перевірити підключення дроту заземлення.

2. Розташування.

2.1 Зовнішній блок ТН необхідно встановити таким чином, щоб забезпечити його стійке положення, запобігти перекиданню та втраті горизонтального рівня. Під час монтажу зовнішній блок слід закріпити на віброопорах.

2.2 Відстані від стін та перешкод не повинні бути менше, ніж зазначено в інструкції:

Для зовнішнього блоку

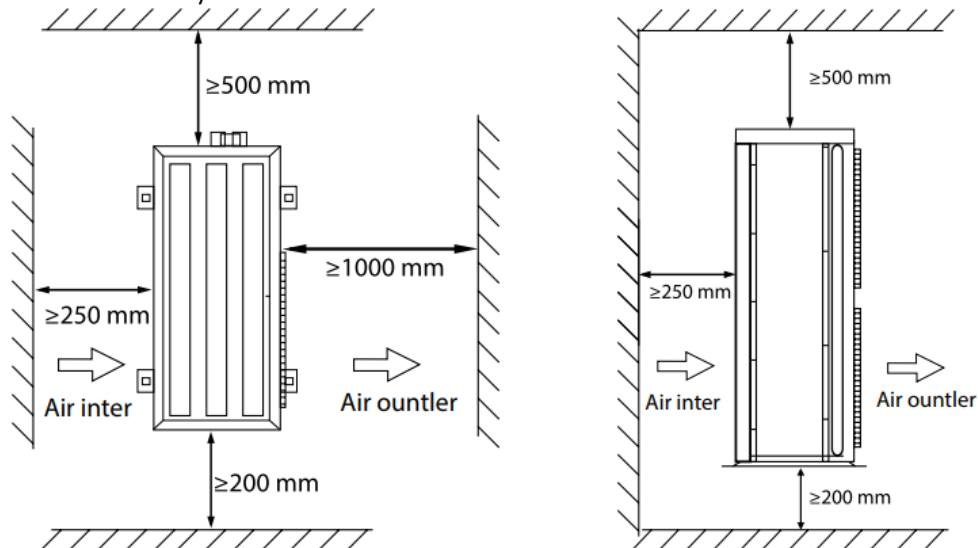

Для внутрішнього блоку

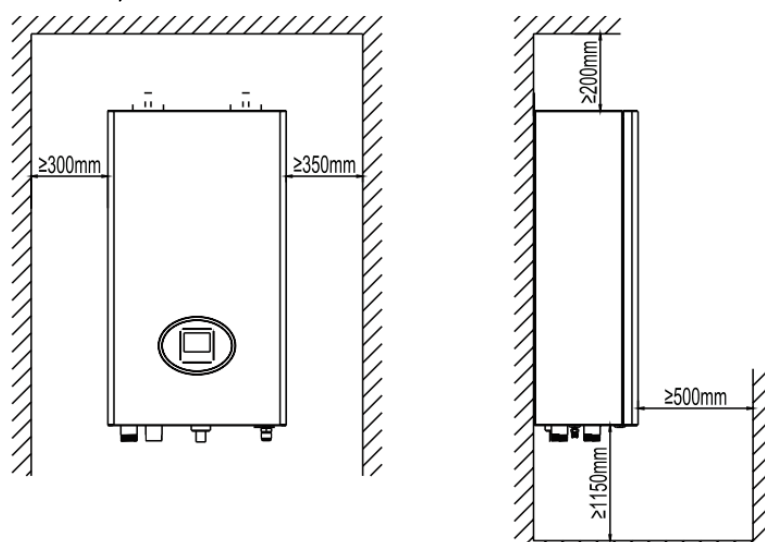

2.3 Пересвідчитись чи передбачено захист від атмосферних опадів та можливих падінь бурюлок.



2.4 Переконайтеся, що захист від можливих сильних поривів вітру встановлено з урахуванням п 2.2.

2.5 Упевніться, що площа приміщення де встановлено внутрішній блок більше ніж:

NTS08	NTS10	NTS12/ NTS12F3	NTS16F3
10 м ²	11 м ²	12 м ²	14 м ²

2.6 Перевірити, що в середині блоків немає пошкоджень.

2.7 Перепад висоти між внутрішнім та зовнішнім блоком не повинен перевищувати 8 м.

3. Підключення фреонової магістралі.

3.1 Перевірити чи передбачено засоби гасіння вібрації при прокладанні магістралі.

3.2 Трубопровід має жорстке кріплення, кожен 1 м довжини. Кріплення не повинно деформувати (стискати) чи порушувати теплоізоляцію магістралі.

3.3 Магістраль необхідно вакуумувати перед її заправкою або запуском.

3.4 Перевірка на герметичність гайкових з'єднань проводиться власним тиском системи.

3.5. Додавання холодоагенту проводиться у випадку перевищення довжини більше 7,5 м у кількості 38 г на кожен додатковий метр магістралі.

3.6. Теплоізоляційний матеріал фреонового трубопроводу повинен мати коефіцієнт теплопровідності не вище $0,045 \text{ Вт}/(\text{м}^2 \times \text{К})$, а сама ізоляція не повинна бути зім'ята, деформована. Товщина теплоізоляції не менше 10 мм.

3.7. Радіус поворотів трубопроводів повинен складати не менше 30 мм.

4. Підключення водяних трубопроводів.

4.1 Внутрішній діаметр трубопроводів має забезпечувати необхідну циркуляцію води та бути не меншим за DN25:

NTS08	NTS10	NTS12\NTS12F3	NTS16F3
1,38 м ³ /год	1,72 м ³ /год	2,06 м ³ /год	2,75 м ³ /год

4.2 Вода має бути дистильованою.

4.3 Перед тепловим насосом необхідно встановити фільтр або фільтр-дешламатор.

4.4 Ковпачок повітровідвідника або сепаратора повітря має бути відкритий.

4.5 Під час ручної перевірки роботи запобіжного клапана повинна виходити вода, а не повітря чи бруд.

4.6 Буферна ємність є обов'язковим елементом в системі опалення і повинна відповідати вимогам:

NTS08	NTS10	NTS12/ NTS12F3	NTS16F3
120-200 л		200-500 л	

4.7 Розмір теплообмінника в бойлері непрямого нагріву

Тип теплообмінника	NTS08	NTS10	NTS12/ NTS12F3	NTS16F3
Нержавіюча сталь	1,4 м ²	1,4 м ²	1,4 м ²	1,4 м ²
Емальований	2,0 м ²	2,0 м ²	2,5 м ²	2,5 м ²



4.8 Об'єм розширювального баку повинен відповідати загальному об'єму системи.

4.9 Не допускається використання трубопроводів та їх елементів з оцинкованої сталі.

5. Дренаж.

5.1. Забезпечити мінімальний діаметр дренажної трубки 25мм. У разі необхідності встановити піддон для збору та відводу надлишкової рідини/конденсату.

*Схема включення SW на платі управління

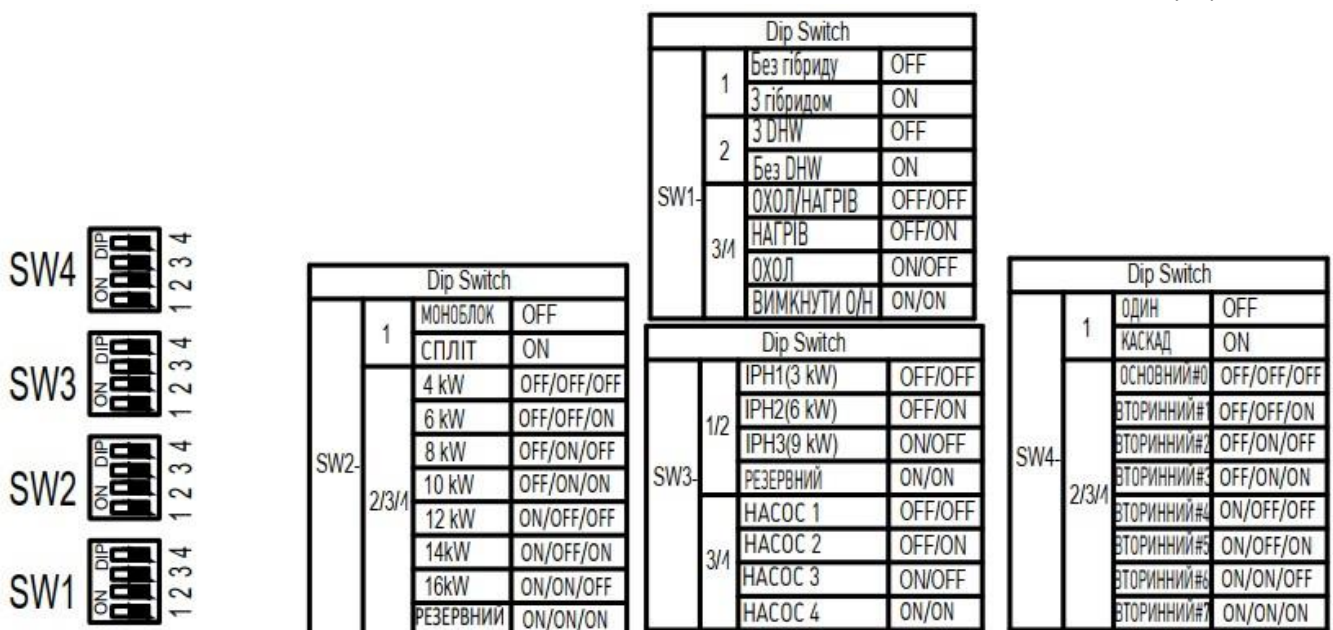

Назва сервісної служби	
ПІБ сервісного інженера	
Адреса встановлення ТН	
Серійний номер та модель ТН	
Дата та час введення в експлуатацію	
Наявність альтернативних джерел опалення чи охолодження (вказати що саме встановлено)	
Підпис сервісного інженера (печатка у разі наявності)	

Відмітити "+"

1. Візуальний огляд	
Огляньте корпус зовнішнього блоку теплового насоса на наявність тріщин, вм'ятин чи інших видимих пошкоджень.	
Перевірте стан кріплень та захисних кожухів	
Огляньте зовнішній та внутрішній блоки на наявність слідів витоків холодоагенту чи води.	
Огляньте поверхню теплообмінників. При необхідності очистіть їх від пилу, бруду та інших забруднень.	
Переконайтеся, що крильчатка вентилятора чиста та вільна від забруднень. За потреби очистіть її.	
2. Електричні з'єднання:	
Перевірте, чи всі клеми та роз'єми надійно закріплені.	
Огляньте проводку на наявність зламів, потертостей чи ознак перегріву.	
Перевірте стан запобіжників та автоматичних вимикачів.	
Перевірте систему заземлення щодо правильного підключення та надійності.	
Перевірити правильність підключення насосних груп:	
Насосна група зони 1 - роз'єм (P_O)	
Насосна група зони 2 - роз'єм (P_C)	
Насос сонячної панелі роз'єм (P_S)	
Насос рециркуляції роз'єм (P_D)	
Перевірити правильність підключення альтернативного водонагрівача роз'єм (AHS)	
Перевірити чи встановлені реле (запобіжник) на насосні групи	
Перевірити правильність підключення 3 х клапанів	
Перевірити правильність підключення каскадності (якщо ТН встановлено каскадно) <i>*схему включення SW дивись стор. 6</i>	
3. Гідравлічна система:	
Перевірте з'єднання трубопроводів на наявність витоків.	



Переконайтеся, що всі вентиля та клапани знаходяться у правильному положенні та справні.	
Перевірте стан ізоляції на трубопроводах і за потреби відновіть її.	
Перевірте діаметри трубопроводу чи відповідають вони заявленому розміру який вказано в тех паспорті . Щоб не було звужень діаметрів	
4. Фреонова магістраль	
Перевірте герметичність різьбових з'єднань, щоб виключити підтікання фреону.	
Перевірте довжину фреонової магістралі	
5. Системи управління:	
Перевірте працездатність панелі керування, переконайтеся, що всі кнопки та дисплеї функціонують коректно.	
На панелі керування зайдіть до налаштування параметрів перевірте та активуйте налаштування згідно з заданими режимами роботи	
6. Запуск системи:	
Увімкніть систему та спостерігайте за її роботою протягом декількох хвилин.	
Переконайтеся, що насос запускається без проблем і працює без аномальних звуків, вібрацій чи стрибків.	
Перевірте тиск у системі за допомогою манометрів і переконайтеся, що він знаходиться в межах, рекомендованих виробником.	
Виміряйте температуру на вході та виході теплообмінників, переконайтеся, що вона відповідає нормативним значенням.	
Протестуйте тепловий насос у різних режимах (наприклад, опалення та охолодження) та переконайтеся, що він працює коректно в кожному з них	





Відділ клієнтського
сервісу 0 800 30 30 29
contact-centre@fado.ua